



Giải pháp lý tưởng cho chiếu sáng điểm

MASTER VALUE LEDspot LV

MASTER VALUE MR16 của Philips là một dòng sản phẩm thay thế cho Halogen MR16 điện áp thấp (12VAC). Bộ đèn này không chỉ ứng dụng giải pháp được cấp bằng sáng chế của Philips để đảm bảo khả năng tương thích rộng nhất với các biến thể điện tử tiêu chuẩn Halogen 12V. Ngoài ra bộ đèn còn cho cường độ chùm sáng tương đương với bóng đèn Philips Halogen MR16 50W. Về hình dạng, đèn MASTER Value LED MR16 của Philips đảm bảo hình dạng trùng khớp 100% (hình dạng hoàn toàn giống với đèn Halogen.)

Lợi ích

- Tiết kiệm tới 80% năng lượng so với đèn halogen
- Khả năng tương thích rộng với nhiều loại biến thể
- Có thể trang bị thêm bóng đèn halogen MR16 điện áp thấp kèm ổ cắm GU5.3

Tính năng

- Phạm vi điều chỉnh độ sáng
- Bộ điều khiển thông minh đã được cấp bằng sáng chế
- Cơ chế di chuyển không khí (kích hoạt quạt làm mát) với độ ồn cực thấp
- Tuổi thọ 25.000 giờ
- Không có tia UV, cho ánh sáng mát (không có bức xạ IR), thích hợp để chiếu sáng các vật thể nhạy cảm với nhiệt (thực phẩm, vật liệu hữu cơ, tranh vẽ, v.v...)

Ứng dụng

- Lý tưởng cho chiếu sáng tạo điểm nhấn trong khách sạn, bệnh viện, cửa hiệu, bảo tàng (ví dụ: sàn nhà, thang máy, giá trưng bày)

Cảnh báo và An toàn

- Khoảng nhiệt độ hoạt động từ -20°C đến 45°C
- Chỉ áp dụng ở những nơi khô ráo, hoặc ẩm ướt với điều kiện hầu hết các bộ đèn mở và dui đèn có đủ không gian lắp đặt (khoảng hở 10 mm)
- Không lắp đặt cùng với các linh kiện của bộ đèn chiếu sáng khẩn cấp hoặc đèn thoát hiểm

MASTER VALUE LEDspot LV

Phiên bản



Bản vẽ kích thước

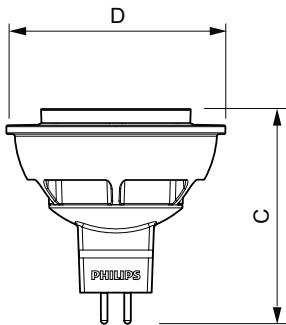

Product	D	C
MASTER LED 4-35W 2700K MR16 24D	50 mm	49 mm
MASTER LED 4-35W 2700K MR16 36D	50 mm	49 mm
MASTER LED 4-35W 3000K MR16 24D	50 mm	49 mm
MASTER LED 4-35W 3000K MR16 36D	50 mm	49 mm
MASTER LED 5.5-50W 3000K MR16 36D	50,2 mm	49 mm
MASTER LED 5.5-50W 2700K MR16 36D	50,2 mm	49 mm
MASTER LED 5.5-50W 2700K MR16 24D	50,2 mm	49 mm
MASTER LED 5.5-50W 4000K MR16 36D	50,2 mm	49 mm
MASTER LED 5.5-50W 3000K MR16 24D	50,2 mm	49 mm

Điều khiển và thay đổi độ sáng

Tính năng làm mờ Không

Thông số vận hành và điện

Tần số đầu vào - Hz

Điện áp (Danh định) 12 V

Thời gian khởi động (Danh định) 0,5 s

Thông tin chung

Đầu đèn-Đế đèn GU5.3

Tuổi thọ danh định (Danh định) 25000 h

Chu kỳ bật tắt 50000X

Thông số kĩ thuật ánh sáng

Chỉ số Hoàn Màu (Danh định) 80

Quang thông tại cuối thời hạn sử dụng danh định (Danh định) 70 %

Cơ khí và bộ vỏ

Hình dạng bóng đèn MR16

Phê duyệt và Ứng dụng

Order Code	Full Product Name	Tiêu thụ năng lượng kWh/1000 h	Nhân hiệu quả năng lượng (EEL)
929001145908	MASTER LED 5.5-50W 2700K MR16 24D	- kWh	Not applicable
929001146108	MASTER LED 5.5-50W 2700K MR16 36D	- kWh	Not applicable
929001146608	MASTER LED 5.5-50W 3000K MR16 36D	- kWh	Not applicable
929001146708	MASTER LED 5.5-50W 3000K MR16 24D	- kWh	Not applicable
929001146908	MASTER LED 5.5-50W 4000K MR16 36D	- kWh	Not applicable
929001147408	MASTER LED 4-35W 2700K MR16 24D	4 kWh	A+
929001147508	MASTER LED 4-35W 2700K MR16 36D	4 kWh	A+
929001147608	MASTER LED 4-35W 3000K MR16 36D	4 kWh	A+
929001147708	MASTER LED 4-35W 3000K MR16 24D	4 kWh	A+

Thông số vận hành và điện

MASTER VALUE LEDspot LV

Order Code	Full Product Name	Công suất (Định mức)	
		Công suất tương đương	Công suất (Định mức)
929001145908	MASTER LED 5.5-50W 2700K MR16 24D	50 W	5,5 W
929001146108	MASTER LED 5.5-50W 2700K MR16 36D	50 W	5,5 W
929001146608	MASTER LED 5.5-50W 3000K MR16 36D	50 W	5,5 W
929001146708	MASTER LED 5.5-50W 3000K MR16 24D	50 W	5,5 W
929001146908	MASTER LED 5.5-50W 4000K MR16 36D	50 W	5,5 W

Order Code	Full Product Name	Công suất (Định mức)	
		Công suất tương đương	Công suất (Định mức)
929001147408	MASTER LED 4-35W 2700K MR16 24D	35 W	4 W
929001147508	MASTER LED 4-35W 2700K MR16 36D	20 W	4 W
929001147608	MASTER LED 4-35W 3000K MR16 36D	35 W	4 W
929001147708	MASTER LED 4-35W 3000K MR16 24D	35 W	3,4 W

Thông số kĩ thuật ánh sáng (1/2)

Order Code	Full Product Name	Góc chùm sáng (Danh định)		Nhiệt độ màu tương quan (Danh định)		Quang thông (Danh định)
		Góc chùm sáng (Danh định)	Mã màu	Nhiệt độ màu tương quan (Danh định)	Quang thông (Danh định)	
929001145908	MASTER LED 5.5-50W 2700K MR16 24D	24 °	827	2700 K	415 lm	
929001146108	MASTER LED 5.5-50W 2700K MR16 36D	36 °	827	2700 K	415 lm	
929001146608	MASTER LED 5.5-50W 3000K MR16 36D	36 °	830	3000 K	425 lm	
929001146708	MASTER LED 5.5-50W 3000K MR16 24D	24 °	830	3000 K	425 lm	
929001146908	MASTER LED 5.5-50W 4000K MR16 36D	36 °	840	4000 K	450 lm	

Order Code	Full Product Name	Góc chùm sáng (Danh định)		Nhiệt độ màu tương quan (Danh định)		Quang thông (Danh định)
		Góc chùm sáng (Danh định)	Mã màu	Nhiệt độ màu tương quan (Danh định)	Quang thông (Danh định)	
929001147408	MASTER LED 4-35W 2700K MR16 24D	24 °	827	2700 K	240 lm	
929001147508	MASTER LED 4-35W 2700K MR16 36D	36 °	827	2700 K	240 lm	
929001147608	MASTER LED 4-35W 3000K MR16 36D	36 °	830	3000 K	240 lm	
929001147708	MASTER LED 4-35W 3000K MR16 24D	24 °	830	3000 K	240 lm	

Thông số kĩ thuật ánh sáng (2/2)

Order Code	Full Product Name	Cường độ sáng (Danh định)
929001145908	MASTER LED 5.5-50W 2700K MR16 24D	1800 cd
929001146108	MASTER LED 5.5-50W 2700K MR16 36D	1000 cd
929001146608	MASTER LED 5.5-50W 3000K MR16 36D	1000 cd
929001146708	MASTER LED 5.5-50W 3000K MR16 24D	1800 cd
929001146908	MASTER LED 5.5-50W 4000K MR16 36D	1000 cd

Order Code	Full Product Name	Cường độ sáng (Danh định)
929001147408	MASTER LED 4-35W 2700K MR16 24D	1000 cd
929001147508	MASTER LED 4-35W 2700K MR16 36D	550 cd
929001147608	MASTER LED 4-35W 3000K MR16 36D	600 cd
929001147708	MASTER LED 4-35W 3000K MR16 24D	1000 cd

Nhiệt độ

Order Code	Full Product Name	Nhiệt độ vỏ tối đa (Danh định)
929001145908	MASTER LED 5.5-50W 2700K MR16 24D	95 °C
929001146108	MASTER LED 5.5-50W 2700K MR16 36D	95 °C
929001146608	MASTER LED 5.5-50W 3000K MR16 36D	95 °C
929001146708	MASTER LED 5.5-50W 3000K MR16 24D	95 °C
929001146908	MASTER LED 5.5-50W 4000K MR16 36D	95 °C
929001147408	MASTER LED 4-35W 2700K MR16 24D	65 °C
929001147508	MASTER LED 4-35W 2700K MR16 36D	65 °C
929001147608	MASTER LED 4-35W 3000K MR16 36D	65 °C

Order Code	Full Product Name	Nhiệt độ vỏ tối đa (Danh định)
929001147708	MASTER LED 4-35W 3000K MR16 24D	65 °C

MASTER VALUE LEDspot LV

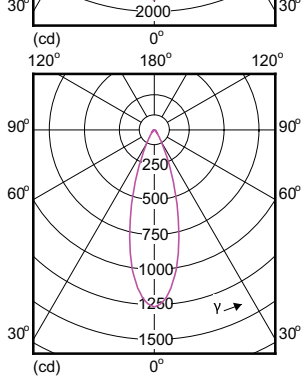
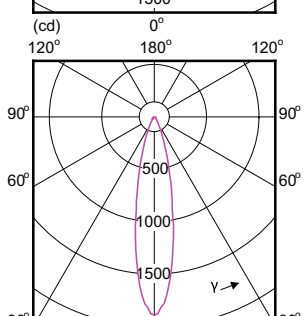
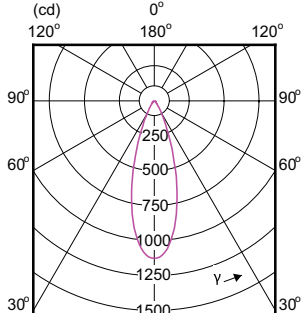
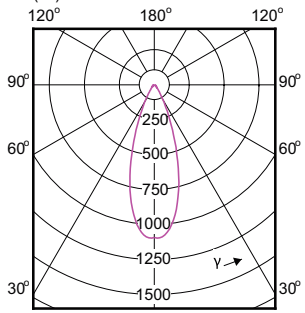
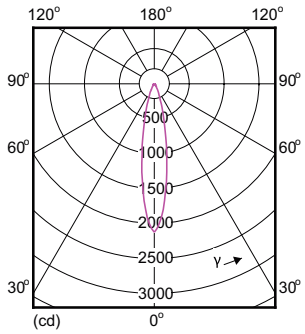

120

MASTER VALUE LEDspot LV

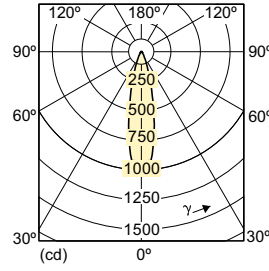
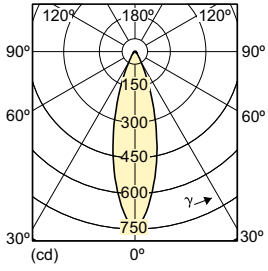

Sơ đồ chiếu sáng tạo điểm nhấn

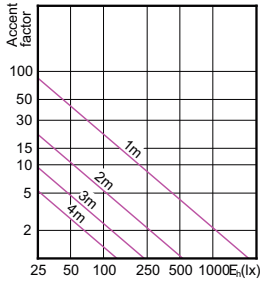

MASTER LED 5.5-50W MR16 GU5.3 2700K
415lm 24D

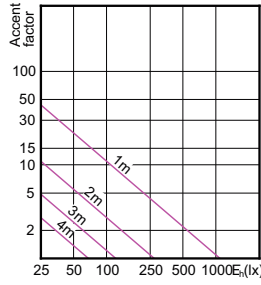

MASTER LED 5.5-50W MR16 GU5.3 2700K
415lm 36D

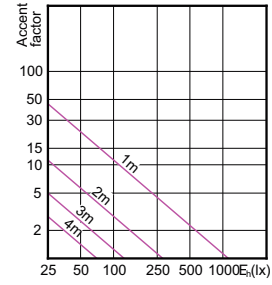

MASTER LED 5.5-50W MR16 GU5.3 3000K
425lm 36D

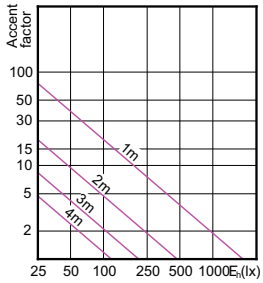

MASTER LED 5.5-50W MR16 GU5.3 3000K
425lm 24D

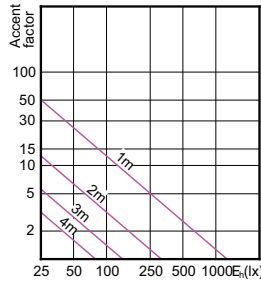

MASTER LED 5.5-50W MR16 GU5.3 4000K
450lm 36D

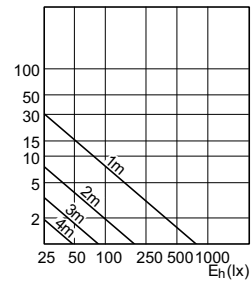
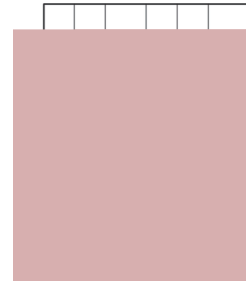

MASTER VALUE LEDspot LV

Sơ đồ chiếu sáng tạo điểm nhấn



Sơ đồ chùm tia

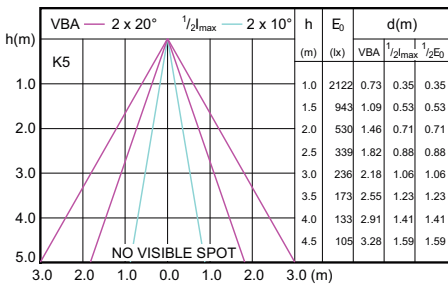

MASTER LED 5.5-50W MR16 GU5.3 2700K
415lm 24D

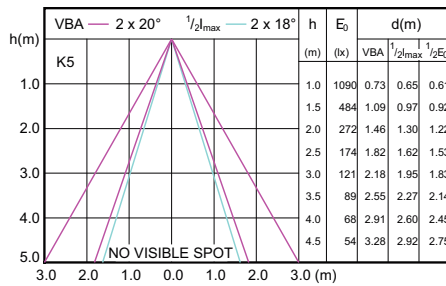

MASTER LED 5.5-50W MR16 GU5.3 2700K
415lm 36D

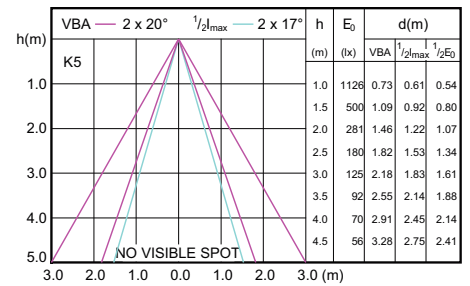

MASTER LED 5.5-50W MR16 GU5.3 3000K
425lm 36D

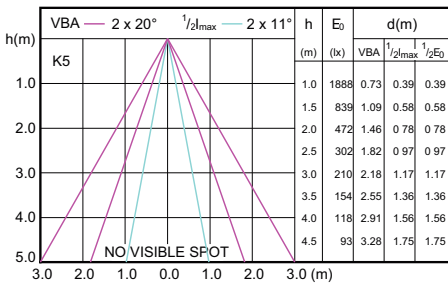

MASTER LED 5.5-50W MR16 GU5.3 3000K
425lm 24D

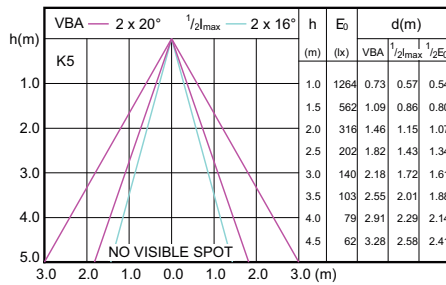

MASTER LED 5.5-50W MR16 GU5.3 4000K
450lm 36D

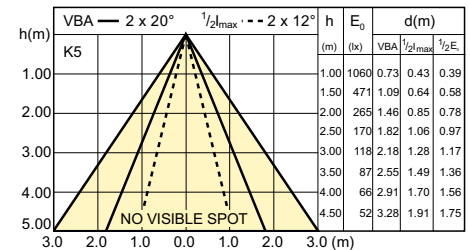

SDBE_LEDspotL_0112-Beam diagram

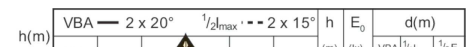

SDBE_LEDspotL_0114-Beam diagram

MASTER VALUE LEDspot LV

Sơ đồ chùm tia

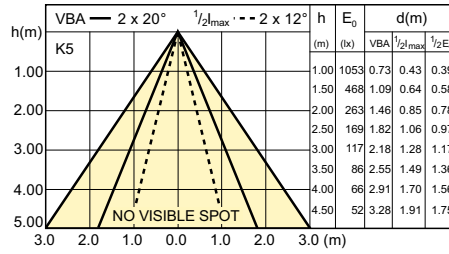
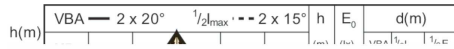

SDBE_LEDspotL_0115-Beam diagram

SDBE_LEDspotL_0113-Beam diagram

